

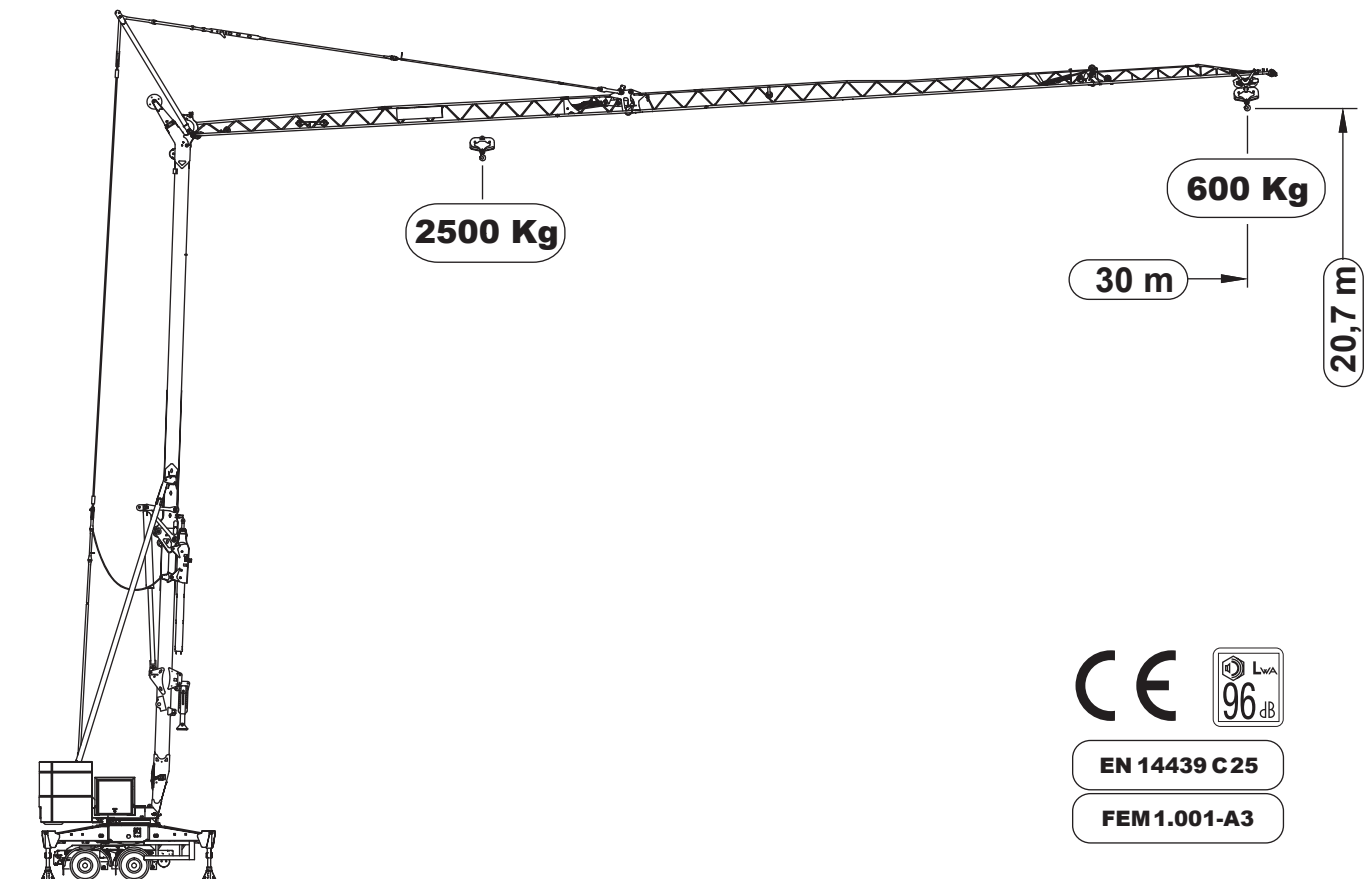

BKL System Cattaneo

CM 301

max. Ausladung:	30,00 m
Spitzenlast:	600 kg
max. Traglast:	2.500 kg
max. Hakenhöhe:	20,70 m



Angaben gemäß Hersteller. Angaben und Informationen ohne Gewähr. Irrtum und Änderung vorbehalten. Haftung ausgeschlossen. November 2024.

 Keine Elektrokomponenten am Ausleger und im oberen Bereich des Krans

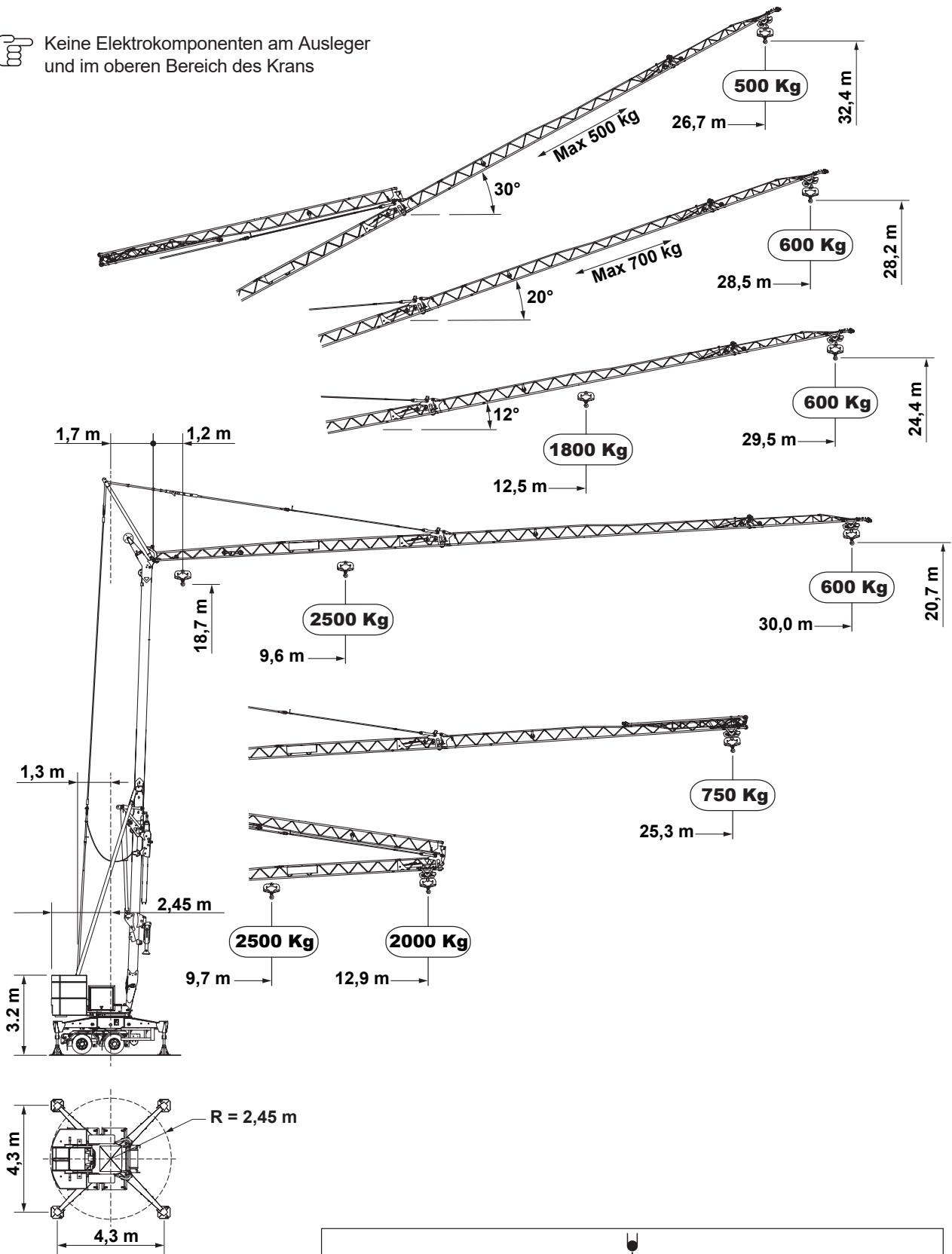

Curve di carico
Load diagrams
Courbes de charge
Lastkurven
Curvas de cargas

										
kg	2500	2000	1500	1200	1000	900	800	750	700	600
m	9.6	11.5	14.4	17.3	20.0	21.8	23.9	25.2	26.6	30.0
m	9.7	11.6	14.6	17.5	20.3	22.1	24.3	25.3		
m	9.7	12.9								

Angaben gemäß Hersteller. Angaben und Informationen ohne Gewähr. Irrtum und Änderung vorbehalten. Haftung ausgeschlossen. November 2024.

Leistungen / Performance

				230V - 400V - 50Hz					
				1°R*	1°	2°	3°	4°	kW
	↑	230V - 3,0 kVA 1	m/min.	1	5	8	12	18	7,5
			kg	2.500	2.500	1.500	1.000	600	
		230V - 4,5 kVA 2	m/min.	1	5	13	18	26	
			kg	2.500	2.500	1.500	1.000	600	
	230V - 6,0 kVA 3	m/min.	1	5	12	22	32		
		kg	2.500	2.500	2.500	1.000	600		
	400V - 12 kVA 4	m/min.	1	5	18	30	40		
		kg	2.500	2.500	2.500	1.500	1.000		
↓	1 2 3 4	m/min.	1	5	18	30	40	3,0	
		kg	2.500	2.500	2.500	1.000	1.000		
	1 2 3 4	m/min.	5	20	30	40	3,0		
		kg	5	20	35	50			
	1 2 3 4	g/min.	0,1	0,2	0,4	0,9	2,2		

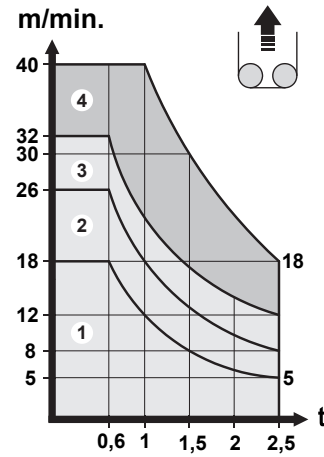

* Disponibile SOLO con radiocomando a manipolatore predisposto per questa funzione
 Available ONLY with manipulator radio control suitable for this function

Montage / Erection

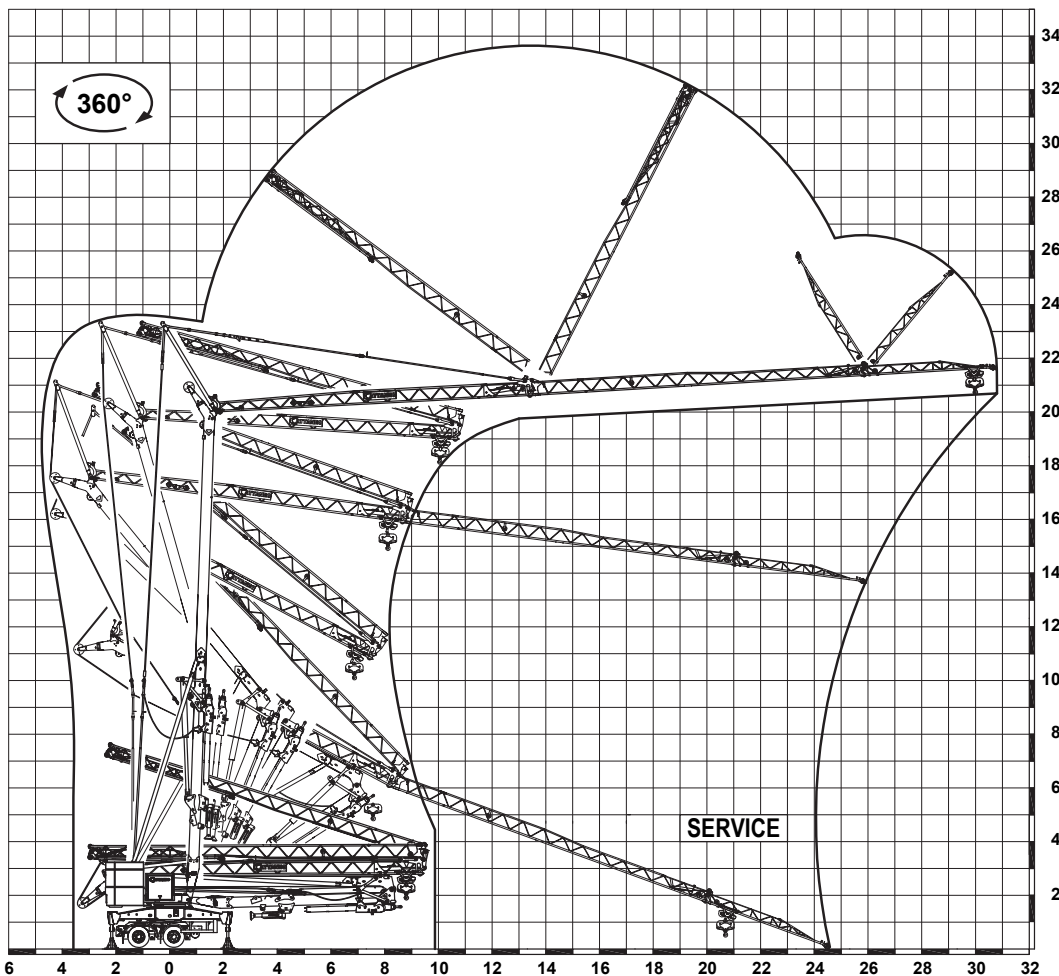

Documento commerciale non contrattuale - This commercial document is not legally binding
 Document commercial non contractuel - Unverbindliches Vertriebsdokument
 Documento commercial no contractual

Angaben gemäß Hersteller. Angaben und Informationen ohne Gewähr. Irrtum und Änderung vorbehalten. Haftung ausgeschlossen. November 2024.

Gegengewicht aus Betonplatten / Ferro-concrete ballast slabs

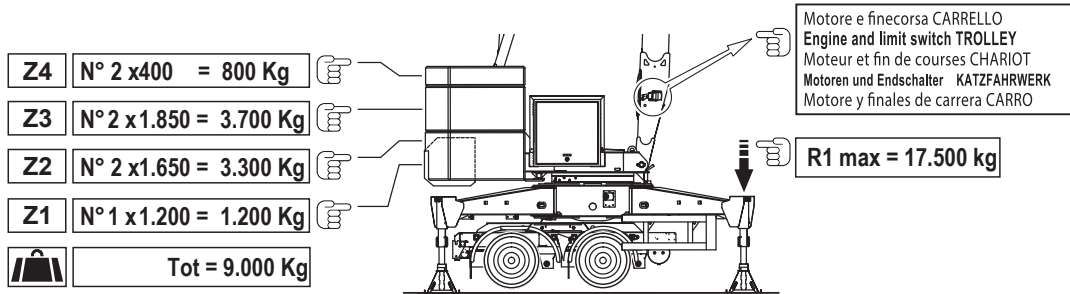

Transport / Transport

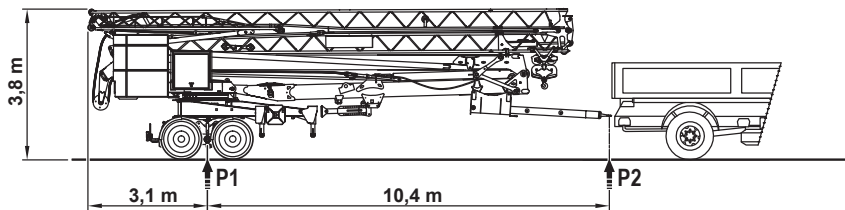
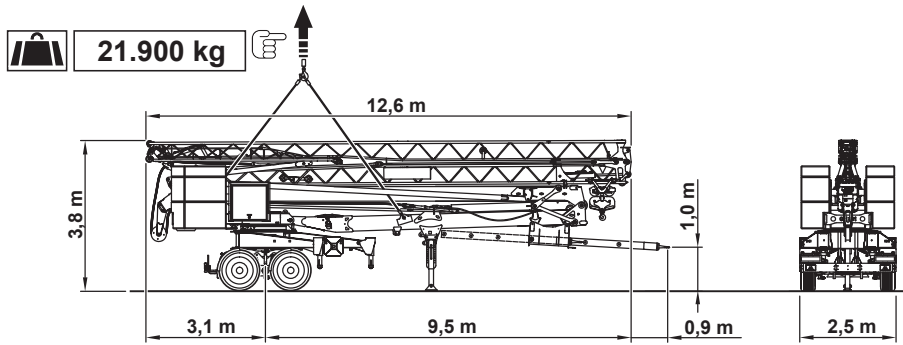

25 km/h	
P1 kg	P2 kg
21.000	900

ABE (TUV) § 20-22 StVZO

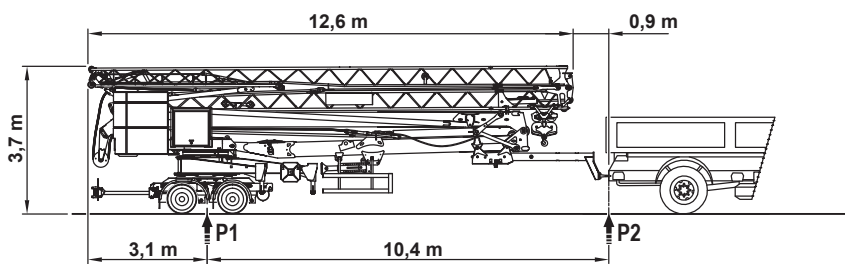

80 km/h	
P1 kg	P2 kg
21.590	970

ABE (TUV) § 20-22 StVZO

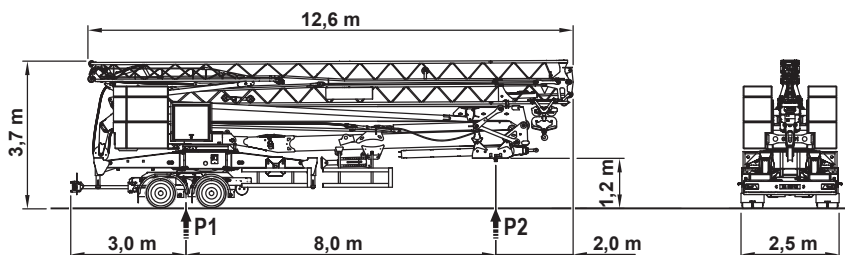

D4SG02	
80 km/h	
P1 kg	P2 kg
19.950	2.650

Dir. 2018/858/CE

Specifiche suscettibili di variazioni senza preavviso - Specifications subject to modification without notice - Spécifications susceptibles de modification sans avis préalable
Technische Daten und Angaben unter Vorbehalt - Especificaciones susceptibles de variación sin previo aviso

Angaben gemäß Hersteller. Angaben und Informationen ohne Gewähr. Irrtum und Änderung vorbehalten. Haftung ausgeschlossen. November 2024.