

# BKL System Cattaneo

## CM 271

max. Ausladung:	27,00 m
Spitzenlast:	700 kg
max. Traglast:	2.500 kg
max. Hakenhöhe:	20,50 m

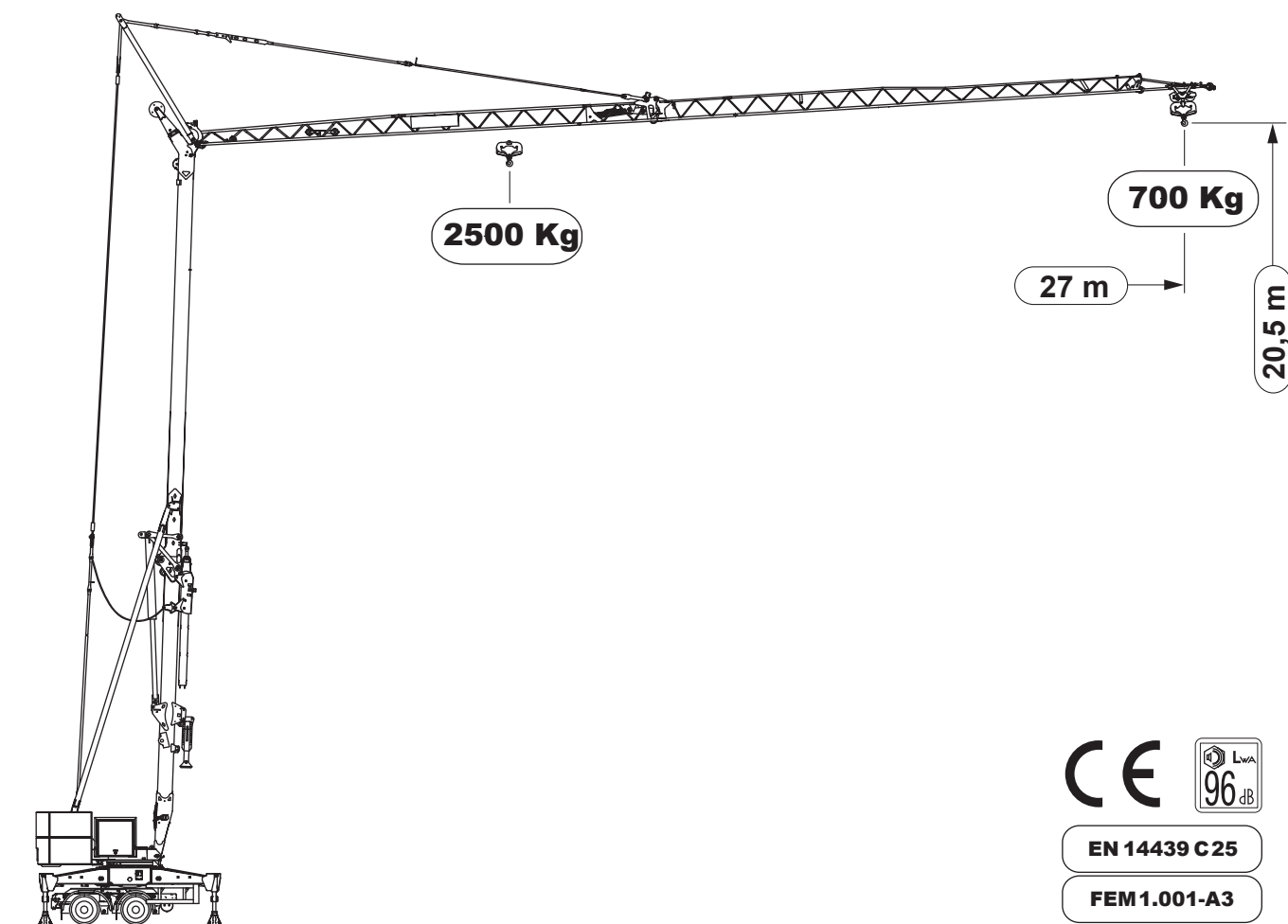

Angaben gemäß Hersteller. Angaben und Informationen ohne Gewähr. Irrtum und Änderung vorbehalten. Haftung ausgeschlossen. November 2024.

**BKL SYSTEM CATTANEO CM 271**

**22 mt**

Keine Elektrokomponenten am Ausleger und im oberen Bereich des Krans

UNTENDREHER

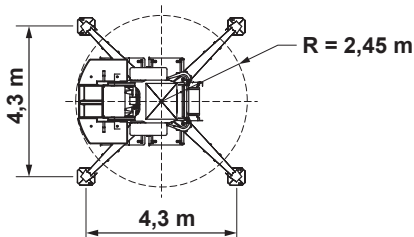
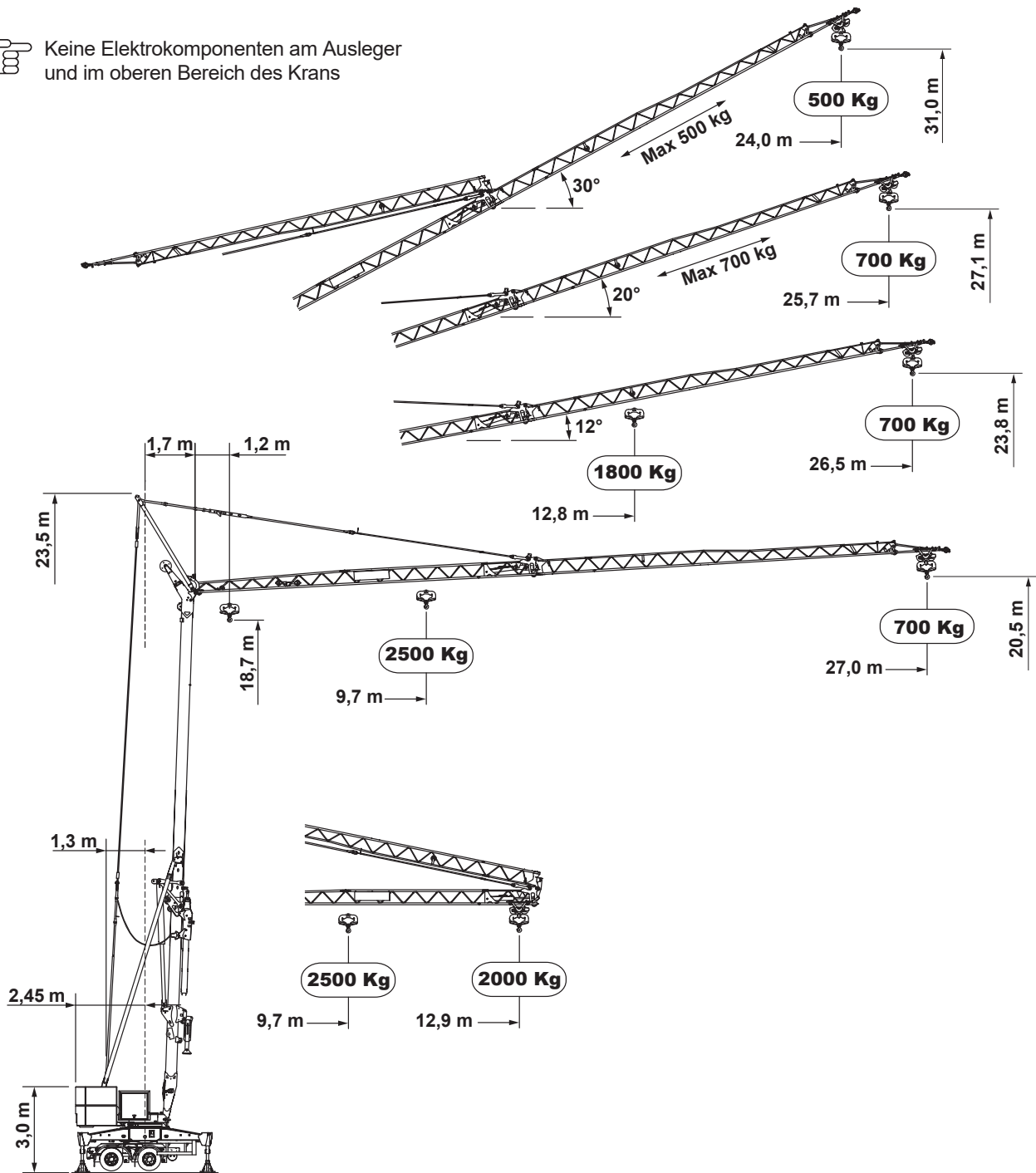

Curve di carico  
Load diagrams  
Courbes de charge  
Lastkurven  
Curvas de cargas

kg	2500	2000	1500	1200	1000	900	800	700	
m	9.7	11.6	14.6	17.5	20.3	22.1	24.3	27.0	
m	9.7	12.9							

Angaben gemäß Hersteller. Angaben und Informationen ohne Gewähr. Irrtum und Änderung vorbehalten. Haftung ausgeschlossen. November 2024.

**Leistungen / Performance**

		230V - 400V - 50Hz		1°R*	1°	2°	3°	4°	kW
		230V - 3,0 kVA 1	m/min.	1	5	8	12	18	7,5
			kg	2.500	2.500	1.500	1.000	600	
		230V - 4,5 kVA 2	m/min.	1	5	13	18	26	
			kg	2.500	2.500	1.500	1.000	600	
	230V - 6,0 kVA 3	m/min.	1	5	12	22	32		
		kg	2.500	2.500	2.500	1.000	600		
	400V - 12 kVA 4	m/min.	1	5	18	30	40		
		kg	2.500	2.500	2.500	1.500	1.000		
		230V 1 2 3 400V 4	m/min.	5	20	30	40	3,0	
			kg	2.500	2.500	2.500	1.000		1.000
		230V 1 2 3 4 400V 4	g/min.	0,1	0,2	0,4	0,9	2,2	

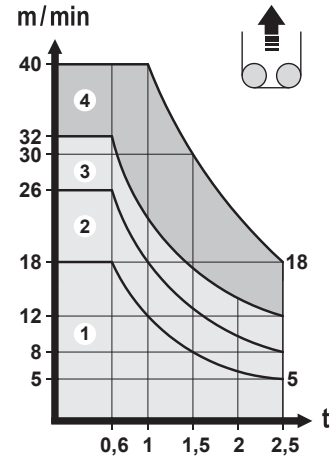

\* Disponibile SOLO con radiocomando a manipolatore predisposto per questa funzione  
 Available ONLY with manipulator radio control suitable for this function

**Montage / Erection**

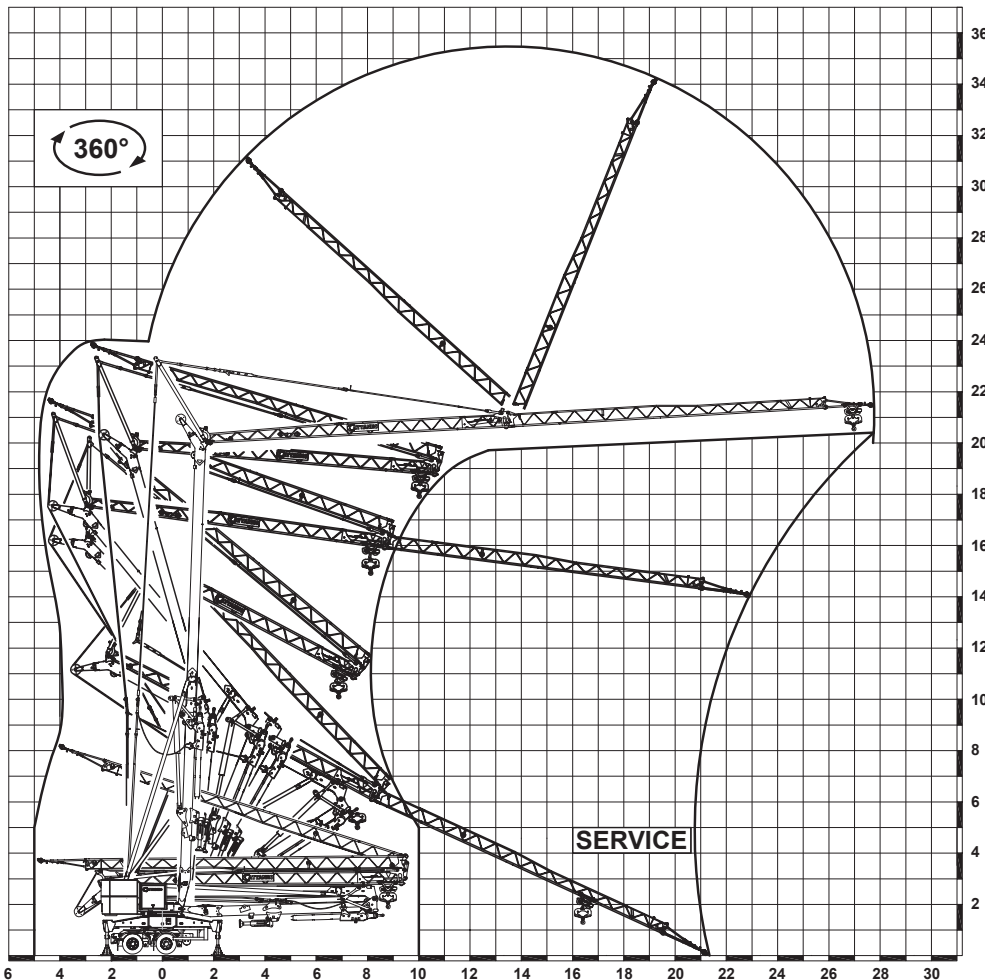

Documento commerciale non contrattuale - This commercial document is not legally binding  
 Document commercial non contractuel - Unverbindliches Vertriebsdokument  
 Documento commercial no contractual

Angaben gemäß Hersteller. Angaben und Informationen ohne Gewähr. Irrtum und Änderung vorbehalten. Haftung ausgeschlossen. November 2024.

**Gegengewicht aus Betonplatten / Ferro-concrete ballast slabs**

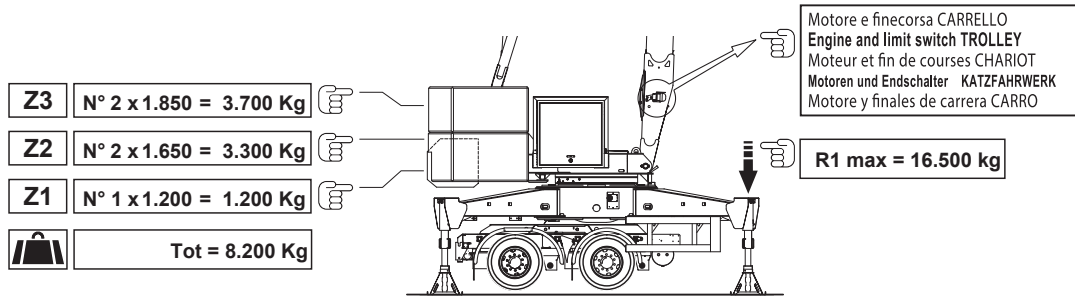

**Transport / Transport**

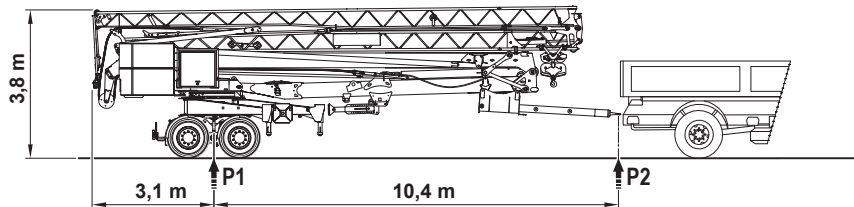
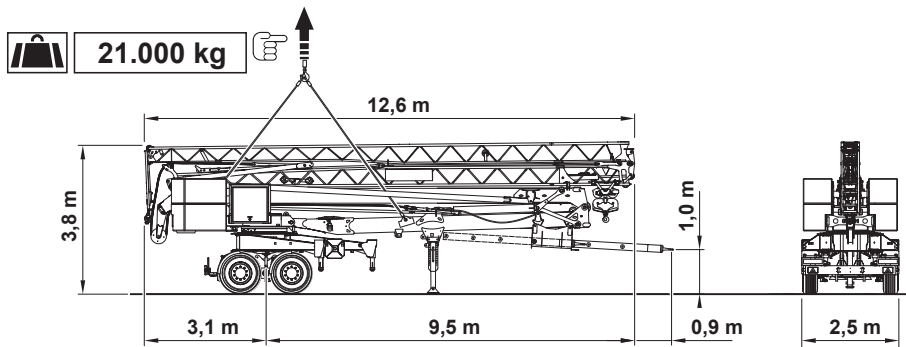

25 km/h	
P1 kg	P2 kg
20.050	950

ABE (TUV) § 20-22 StVZO

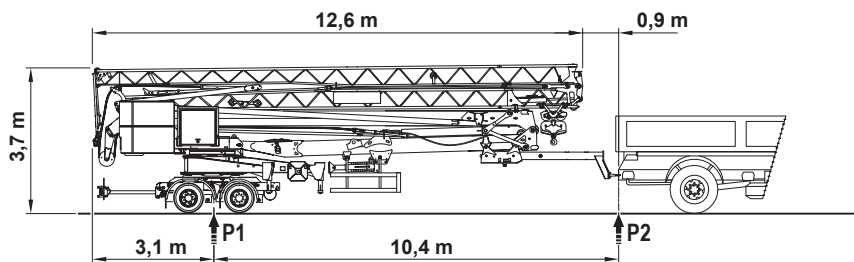

80 km/h	
P1 kg	P2 kg
20.700	1.000

ABE (TUV) § 20-22 StVZO

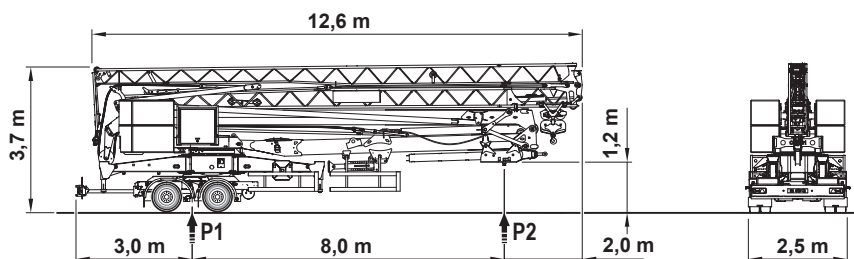

D4SG02	
80 km/h	
P1 kg	P2 kg
19.150	2.550

Dir. 2018/858/CE

Specifiche suscettibili di variazioni senza preavviso - Specifications subject to modification without notice - Spécifications susceptibles de modification sans avis préalable  
Technische Daten und Angaben unter Vorbehalt - Especificaciones susceptibles de variación sin previo aviso

Angaben gemäß Hersteller. Angaben und Informationen ohne Gewähr. Irrtum und Änderung vorbehalten. Haftung ausgeschlossen. November 2024.